

ГИДРОПНЕВМАТИЧЕСКИЙ ЗАКЛЕПОЧНИК RIV508

КЛЕПАЛЬНЫЙ
ИНСТРУМЕНТ

Арт. 055407

TOPARC

При тяговом усилии 21 000 Н гидропневматический клепальный инструмент RIV 508 позволяет устанавливать структурные глухие заклепки диаметром от 4.8 мм до 7.8 мм.

RIV 508

- Для установки глухих заклепок «заклепки POP».
- Максимальное усилие 21 000 Н.
- Удобное использование благодаря эргономичной рукоятки.
- Без обслуживания.
- Поставляется с набором для установки глухих заклепок Ø от 4.8 до 7.8 мм.

РАЗМЕРЫ

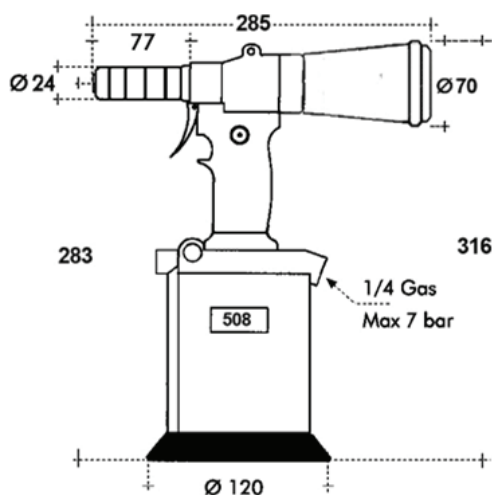

Глухая заклепка
Ø от 4.8 до 7.8 мм

ВКЛЮЧЕНО

НАБОР : для установки вытяжных заклепок POP Ø от 4.8 до 7.8 мм.



+

КЕЙС ДЛЯ ХРАНЕНИЯ



Давление воздуха	Давление воздуха мин>макс	Расход воздуха за цикл (6 бар)	Ход штока	Макс. мощность (6 бар)		Уровень вибрации	Уровень шума
6 бар	5>7 бар	4,9 л/цикл	21 мм	21 000 Н	2,3 кг	< 2,5 м/сек ²	78,5 дБ (А)